



Indicateur de poids



modèle **D520**



Terminal de pesage D520

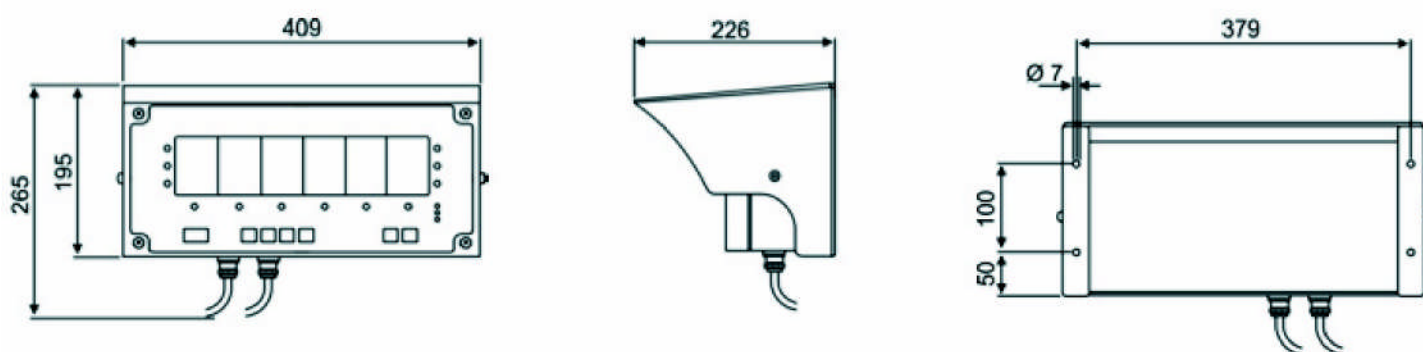

Caractéristiques générales

Terminal de pesage relié à la borne de pesage électronique. Simple, souple et facile à lire à longue distance grâce à son affichage très lumineux. Encastré dans une enveloppe acier inoxydable IP65 selon les règlements d'OIML.
Complet avec son bouclier de protection et ses pièces métalliques pour une large étendue d' applications et de solutions.
Équipé de 2 sorties série pour le raccordement aux dispositifs d'externes tels que les PC, les imprimantes, etc....
Il peut être équipé d'une télécommande pour la gestion des fonctions à distance.
Homologué selon les normes EN45501.

Caractéristiques techniques

	D520
Alimentation	110-230 V
Connexion Capteurs	Jusqu'à 4 capteurs analogiques de 350 ohm (ou 8 de 700 ohm)
Alimentation capteurs	10 Vdc
Résolution	200.000 points avec 25 conv/s
Nombre maximum de divisions dans la version homologue	6.000 divisions ou deux rangs de 3.000
Sorties	1 sortie série RS232 - 1 sortie série RS232/485
Protection	IP65

Option

Transmission radio en mode WI-FI
433Mhz, 868Mhz
ou transmission radio (Zigbee)



**SOCIETA' COOPERATIVA
BILANCI AI**

Strumenti e Tecnologie per Pesare

41011 Campogalliano (MO) - Via S. Ferrari, 16
Tel. 059.89.36.11 r.a. - Fax 059.52.70.79
www.coopbilanciai.it - cb@coopbilanciai.it